



WE ARE RAILCORE

Kils | 3380

Zweiachsiger Flachwagen mit festen Stirnwänden, beweglicher Abdeckung und Rungen. Optimal für den Transport nässempfindlicher Güter, Metall und Eisenwaren oder Maschinen.

Two-axle flat wagon with fixed end walls, movable cover and stanchions. Ideal for transporting moisture-sensitive goods, metal and hardware or machinery.

Technische Daten / Technical Data

Achsenanzahl / Number of axles	2
Eigengewicht / Tare weight	15,50 t
Achsstand, Drehzapfenabstand / Wheel base	8,00 m
Länge über Puffer / Length over buffers	14,15 m
Ladelänge / Loading length	12,76 m
Ladebreite / Loading width	2,48 m
Ladefläche / Loading area	31,72 m ²
Gesamthöhe über Schienenoberkante / Height above rail level	4,170 m
Fußbodenhöhe über Schienenoberkante / Floor height above rail level	1,213 m

Lastgrenzenraster / Load table

3380	A	B	C	
s	16,5 t	20,5 t	24,5 t	**

Kils I 3380
Maße in mm / Dimensions in mm

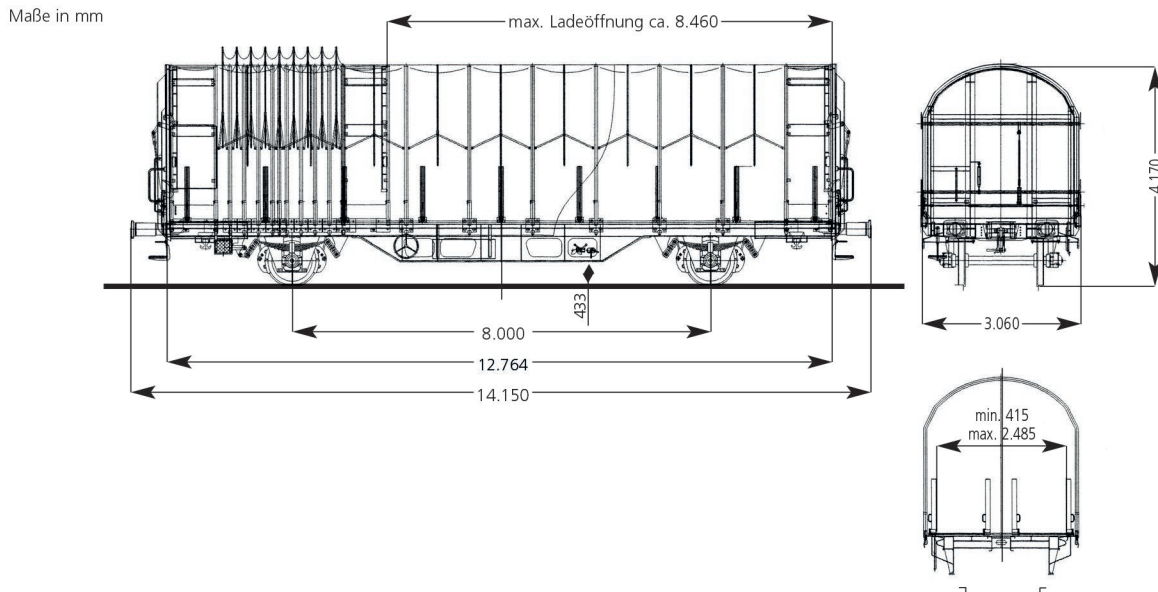

Angaben sind als Richtwerte zu verstehen, Abweichungen sind möglich.
Specifications are to be understood as guidelines, deviations are possible.

Besonderheiten / Special features

Holzfußboden / <i>Wooden floor</i>	
Querverschiebbare Rungenpaare / <i>Transversely movable stanchion pairs</i>	
Verschiebbares Planenverdeck aus Kunststoff / <i>Movable plastic tarpaulin cover</i>	