



Tds I 0734, 0737, 0738, 0739

Gedeckter, zweiachsiger Schüttgutwagen mit Schwenkdach und Seitenentleerung.
Optimal zum Transport von Schüttgut.

*Covered, two-axle bulk goods wagon with swivelling roof and side discharge.
Ideal for transporting bulk goods.*

Technische Daten / Technical Data

Achsenanzahl / Number of axles	2
Eigengewicht / Tare weight	13,00 t
Achsstand, Drehzapfenabstand / Wheel base	6,00 m
Länge über Puffer / Length over buffers	9,64 m
Ladelänge / Loading length	7,77 m
Ladebreite / Loading width	1,20 m
Laderaum / Loading volume	40,00 m ³

Lastgrenzenraster / Load table

0734 -0739	A	B	C	
s	19,0 t	23,0 t	27,0 t	**

Tds I 0734, 0737, 0738, 0739
Maße in mm / Dimensions in mm

Maße in mm

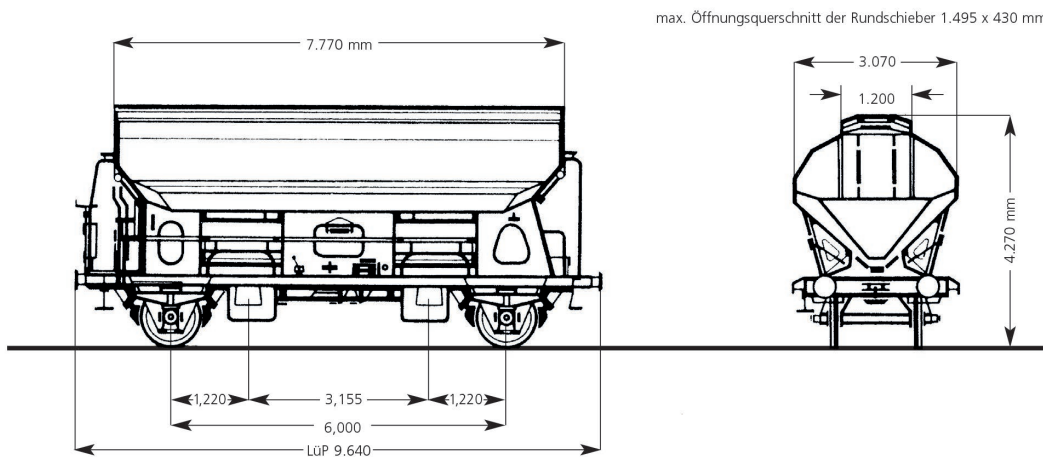

Angaben sind als Richtwerte zu verstehen, Abweichungen sind möglich.
Specifications are to be understood as guidelines, deviations are possible.

Besonderheiten / Special features

Kleinster Krümmungsradius / Smallest curvature radius	35,00 m
Lichte Ladeöffnung / Clear loading opening	7,77 x 1,20 m
Unterkante der beweglichen Auslaufrutschen* / Bottom edge of the moveable discharge chutes	385 mm
Unterkante der festen Auslaufrutschen* / Bottom edge of the fixed discharge chutes	720 mm

* über Schienenoberkante / above rail level